

Inverter Sine wave

XBU-SW INVERTER 1K/2K

Inversor DC/AC de salida sinusoidal (sine-wave), con cargador de baterías y regulador interno de tensión. Este equipo, gracias a su cargador de baterías y robusto inversor, es capaz de trabajar como un UPS de larga autonomía en modo batería durante decenas de horas. Por su gran capacidad de manejo de altas corrientes pico, es ideal para aplicaciones de todo tipo: sistemas informáticos, sistemas de comunicaciones, equipos de video-vigilancia, electrodomésticos, cargas basadas en motores eléctricos, etc.

Disponible en 120Vac y 220Vac.



Diseño Robusto y Confiable

Su diseño basado en microprocesador le brinda confiabilidad y altas prestaciones.

Diseñado especialmente para trabajar en ambientes inhóspitos en los que la fuente de servicio eléctrico principal no es confiable.

Regulador de Voltaje Incorporado

Este equipo cuenta con un regulador de voltaje automático integrado. El regulador es capaz de elevar o reducir el voltaje de entrada para llevarlo a niveles adecuados. De esta forma se aumenta el rango de operación en modo NORMAL sin tener que cambiar a modo BATERIA.

Salida Sinusoidal

En modo batería, este inversor genera una señal de forma sinusoidal (sine-wave) similar a la señal eléctrica del servicio principal.

Cargador de Baterías Incorporado

Por incluir un potente cargador de baterías incorporado, este inversor puede operar como un UPS. Solo requiere de una fuente de alimentación AC y de baterías externas para operar como un UPS de larga autonomía. Mientras el servicio eléctrico principal esté operativo, el XBU-SW es capaz de alimentar y proteger a sus equipos, así como recargar sus baterías externas. Al momento de detectarse una falla en el servicio eléctrico principal, el XBU-SW pasa a modo batería, manteniendo sus salidas energizadas mientras exista energía en sus baterías externas. El cargador de baterías de este equipo es de gran capacidad (seleccionable entre 10A y 20A), lo que le permite manejar grandes bancos de baterías externos. Además por su moderna tecnología cuida de manera especial las baterías, prolongando su vida útil.

Respaldo Ilimitado

Su potente inversor, así como su sistema de enfriamiento forzado, le permite trabajar en modo batería sin limitaciones internas. La única limitación será la capacidad de las baterías externas. Estas características permiten ofrecer respaldo eléctrico durante horas.

Gran Capacidad para Soportar Cargas de Todo Tipo

Su gran capacidad de manejo de corrientes pico y la robustez de su inversor le permite soportar el más diverso tipo de cargas. Este moderno inversor es ideal para atender sistemas informáticos, de comunicaciones y equipos electrónicos como TV, audio, video y similares, pero también complejas cargas basadas en motores, típicas en algunos equipos electrodomésticos como refrigeradores, taladros, ventiladores, etc. También puede alimentar luminarias de todo tipo, desde bombillas convencionales hasta tubos fluorescentes.

Auto-Recuperación:

La función de Auto-Recuperación, permite que este equipo se recupere de forma automática y se ponga en funcionamiento al restablecerse el servicio eléctrico principal. Después de una falla muy prolongada en el servicio eléctrico principal, las baterías pueden usarse hasta el punto en que toda su energía almacenada se agote; en ese momento el XBU deberá apagarse. En situaciones como ésta, al volver el servicio eléctrico principal, se pondrá en funcionamiento de forma automática, alimentando sus salidas y recargando sus baterías externas.

Arranque en Frío:

La función de Arranque en Frío, le permite al encender aún en ausencia de energía eléctrica, comportándose como un generador eléctrico.

Aplicaciones: PYME - Larga Autonomía Equipos de comunicación, CCTV, Informática, etc



Technical Features / Características Técnicas

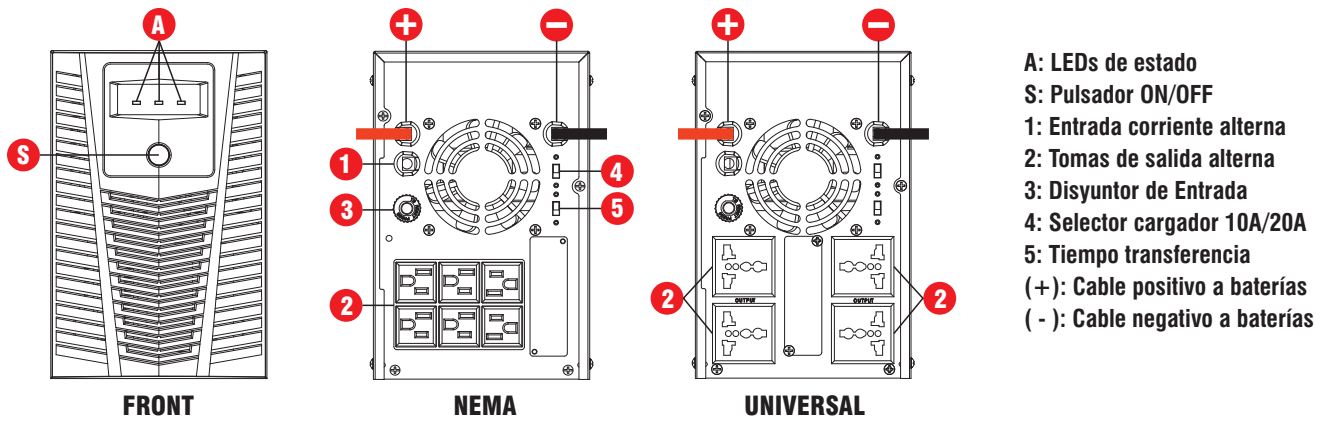

- A: LEDs de estado
- S: Pulsador ON/OFF
- 1: Entrada corriente alterna
- 2: Tomas de salida alterna
- 3: Disyuntor de Entrada
- 4: Selector cargador 10A/20A
- 5: Tiempo transferencia
- (+): Cable positivo a baterías
- (-): Cable negativo a baterías

XBU-SW INVERTER	1KVA	2KVA
Power / Capacidad	1000VA / 600W	2000VA / 1200W
AC INPUT / ENTRADA AC		
Input range / Voltaje entrada (Model 120Vac)	80 - 150Vac	80 - 150Vac
Max RMS Current / Corriente Max RMS (Model 120Vac)	8.3A	16.6A
Input range / Voltaje entrada (Model 220Vac)	140 - 300Vac	140 - 300Vac
Max RMS Current / Corriente Max RMS (Model 220Vac)	4.6A	9.0A
Frequency / Frecuencia	60 Hz / 50 Hz: Auto Sensing / Autodetección	
Auto Restart Voltage / Voltaje de Reinicio	Model 120Vac : 100Vac - Model 220Vac : 160Vac	
AC OUTPUT / SALIDA AC		
Voltage / Voltaje (in Batt mode)	Model 120V: +/- 10%	- Model 220V: +/- 10%
Voltage / Voltaje (in normal mode)	Model 120V: +/- 10%	- Model 220V: +/- 10%
Transfer Time / Tiempo de Transferencia (Typical)	4 - 8 ms typical / típico (normal mode to battery)	
Transfer Time / Tiempo de Transferencia (MAX)	UPS mode: 10ms max. / Inverter mode: 40ms max. (Note 1*)	
Waveform / Forma de Onda	Sinewave / Sinusoidal	
Outlets / Tomacorrientes 120V:	6 * NEMA 5 15R	6 * NEMA 5 20R
Outlets / Tomacorrientes 220V:	4*universal	
BATTERY & CHARGER / CARGADOR Y BATERÍAS		
Nominal DC Voltage / Voltaje Nominal Baterías	12 Vdc	24 Vdc
Battery Location / Ubicación de Baterías	External only. Not Included with product Solo Externas. No incluidas con el producto	
Type / Tipo	Sealed Lead Acid - Maintenance Free (VRLA AGM) / Acido Plomo Sellada Sin Mantenimiento (VRLA AGM)	
Backup Time / Tiempo Autonomía:	Based on battery capacity / De acuerdo a baterías externas	
Protections / Protecciones	Deep discharge and overcharge / Descarga Profundas y Sobre-Cargas	
Max. Charging Current / Amps. Max.Cargador	10A/20A selectable / seleccionable	
Floating Voltage / En flotación	13.5VDC	27.0VDC
Low battery Alarm / Alarma de batería Baja	10.7VDC	21.4VDC
Shutdown Battery Voltage / Voltaje de Apagado	10.3VDC	20.6VDC
DC Start Voltage / Voltaje de arranque DC	> 11VDC	> 22VDC
PROTECTIONS / PROTECCIONES		
Overload In Normal Mode / Sobrecarga en modo Normal	>110%: 5m / >120%: 0s - (Shutdown / Apagado)	
Overload In Battery Mode / Sobrecarga en modo Batería	105%: 5s / >115%: 0s - (Shutdown / Apagado)	
Shortcircuit Normal Mode / Cortocircuitos Modo Normal	Input Breaker / Disyuntor de entrada	
Shortcircuit Battery Mode / Cortocircuitos Modo Batería	Current limitation / Corriente limitada.	

Technical Features / Características Técnicas

XBU-SW INVERTER	1KVA	2KVA
EFFICIENCY / EFICIENCIA		
Normal Mode / Modo Normal	94%	94%
Battery Mode / Modo Batería	70%	70%
Internal Loss / Pérdidas Internas (BTU) Normal Mode (MAX.)	110	221
Internal Loss / Pérdidas Internas (BTU) Battery Mode (MAX.)	552	1105
ALARMS / ALARMAS		
Buzzer Alarms / Alarmas Audibles	BATTERY MODE: Mute - LOW BATTERY: 1/1s - OVERLOAD: 1/2 - FAULT: continuously	
LED Alarms / Alarmas Visibles (LED)	NORMAL: GREEN ON - BATTERY MODE: YELLOW 1/10s - LOW BATTERY: 1/s / FAULT: RED ON	
SIZE AND WEIGHT / DIMENSIONES Y PESOS		
D X W X H (mm)	395 x 145 x 220	395 x 145 x 220
Net Weight (kgs) / Peso Neto (Kgs)	10Kg	14.5Kg
WORKING CONDITIONS / CONDICIONES		
Humidity / Humedad	0 ~ 90% RH (No condensing)	
Operating T. / Temp. Operación	0 to 40°C	
Noise / Ruido Acústico	< 55dB @ 1m	
Air Flow by Fans / Flujo Aire Requerido	45CFM	45CFM
SAFETY & STANDARDS / ESTANDARES DE SEGURIDAD		
LOW VOLTAGE SAFETY / BAJO VOLTAJE	IEC/EN 62040-1	
ELECTROMAGNETIC COMPATIBILITY		
Low Freq. Conducted Disturbances & Signals:	IEC/EN 61000-2-2	
Electrostatic discharge immunity Test:	IEC/EN 61000-4-2	
Radiated radio Frequency immunity:	IEC/EN 61000-4-3	
Electrical Fast Transient / burst immunity:	IEC/EN 61000-4-4	
Surge immunity:	IEC/EN 61000-4-5	
Conducted Immunity:	IEC/EN 61000-4-6	
Harmonic Current	IEC/EN61000-3-2	
Flicker & Fluctuations	IEC/EN61000-3-3	
Quality Management / Calidad	ISO 9001 : 2000	
Environmental Management / Ambiente	ISO 14001 : 2004	
Drop Test / test de Caída	ISTA-1A (76cm)	

Technical specifications may change without further notice / Las especificaciones pueden cambiar sin previo aviso.

Technical specs. can be modified to comply with special requirements / Las especificaciones pueden adaptarse a proyectos especiales

Note 1: UPS & Inverter modes are set by a selector switch (see section 03). UPS is more sensitive operation mode.

Los modos de operación pueden ser seleccionados con un interruptor (ver sección 03). El modo UPS es el más sensible.