

# HL-BASE-15

## Lámpara Solar



Lámpara de pie de 100 lm para jardines domésticos, en versión con pie corto y pie largo (78 cm).

Equipado con panel monocristalino de alta eficiencia. LED OSRAM modelo 2835 de 3000K y Ra 80+. Con batería Li-ion de alta durabilidad

# HL-BASE-25

## Lámpara Solar



Recarga inteligente de batería (SBM) para mayor vida útil y amplio rango de operación  
Panel solar monocristalino de 1.9W y alta eficiencia

Diferentes modos de operación seleccionables por el usuario:

M1: 100 lm durante las primeras 5h, luego 25 lm hasta el amanecer

M2: 50 lm hasta el amanecer

Autonomía de operación de 10 noches continuas con recargas parciales en días lluviosos



Panel Solar Monocristalino de alta eficiencia



Base de fijación de 3 puntos



Ideal para iluminar caminos y jardines



Protección IP65 / resistencia K10 para uso en exteriores



## Dimensiones

### HL-BASE-15

Vista Superior

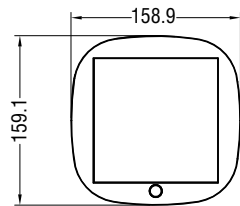

Vista lateral

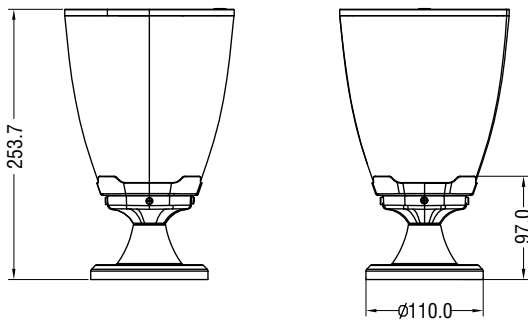

Vista Inferior (base)

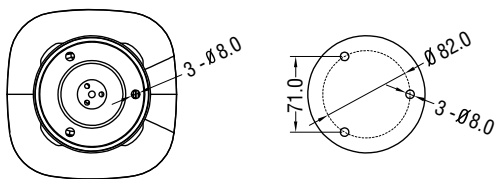

### HL-BASE-25

Vista Superior

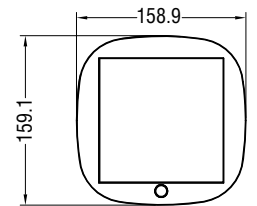

Vista lateral

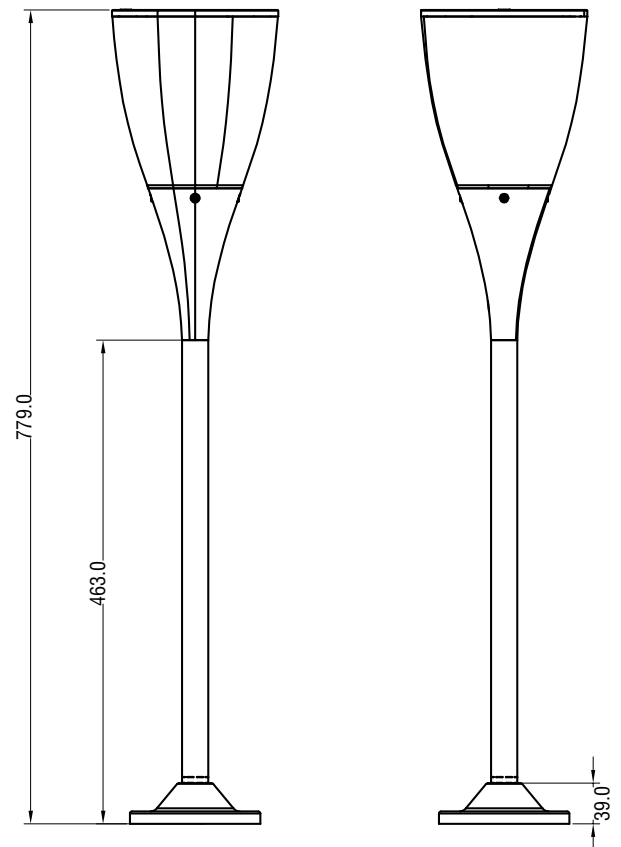

Vista Inferior (base)

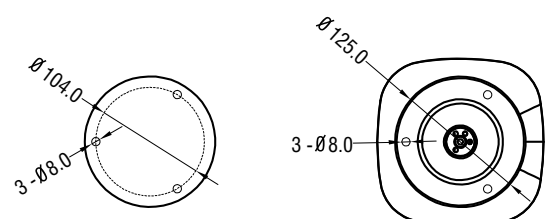

# HL-BASE-15 & BASE-25

## Especificaciones Técnicas

MODELO	HL-BASE-15	HL-BASE-25
Luminosidad (LM)	100	
<b>SOLAR PANEL</b>		
Tipo	Monocristalino	
Capacidad	5V/1.9W	
<b>BATERÍA Li-Ion</b>		
Capacidad	3.7V / 7.4WH / 2.000 mAH	
Temperatura de Carga y Descarga	0 a 45 °C / -20 a 60 °C	
Tiempo de Recarga	5.5 H	
<b>ILUMINACIÓN</b>		
LED (OSRAM)	2835 - 24pcs	
Temperatura de Color de la Luz	3000K, Ra 80+	
Eficiencia	190 lm/W	
<b>OPERACIÓN</b>		
Operación, con Poca Luz Solar	Hasta 10 días	
Modos de Operación	<b>Modo 1:</b> 100 Lm x 5h+25 Lm hasta amanecer / <b>Modo 2:</b> 50 Lm hasta amanecer	
Led Indicador de Modo	<b>Modo 1:</b> Color Rojo / <b>Modo 2:</b> Color Verde	
Led Indicador de Capacidad	Verde: ≥ 70% / Naranja: de 30% a 70% / Rojo: < 30%	
Indicadores	IP65 / IK10	
Normativas	CE (IEC60598-1 / IEC60598-2-3 / EN55015 / EN61547)	

## Información de Empacado:

MODELO	TIPO DE EMPAQUE	UNIDADES EMPACADAS	DIMENSIONES CARTÓN (mm)	PESO CARTÓN (Kg)	
				NETO	BRUTO
HL-BASE-15	Caja Interna	1	165 x 165 x 290	1	1.15
	Cartón	12	685 x 515 x 310	12	15.6
HL-BASE-25	Caja Interna	2	380 x 200 x 350	2.36	3
	Cartón	12	785 x 635 x 370	14.16	19.8

La información de pesos Bruto y Neto, es solo referencial